

**Verejný obstarávateľ:**

Obec Jenkovce, Obecný úrad Jenkovce 210, 072 52 Jenkovce, SR

Názov predmetu zákazky:

Zateplenie materskej školy v Jenkovciach: I. etapa – výmena okien a dverí

Zmluva o dielouzavretá podľa § 536 a nasl. zákona č. 513/1991 Z. z. Obchodného zákonníka v znení neskorších predpisov
(ďalej len „Zmluva“)

uzavretá medzi

Zhotoviteľ:

Názov:

Registrové sídlo:

IČO:

DIČ:

IČ DPH:

Zapísaný:

Registrovaný:

Osoba oprávnená odovzdať predmet zmluvy v mene odovzdávajúceho subjektu:

e-mail:

tel.:

(ďalej len „Zhotoviteľ“)

a

Objednávateľ:

Názov:

Registrové sídlo:

IČO:

DIČ:

Osoba oprávnená prebrať predmet zmluvy v mene preberajúceho subjektu:

tel.:

e-mail:

(ďalej len „Objednávateľ“)

Obec Jenkovce
Jenkovce č.210, 072 52 Jenkovce, SR
00325261
2020740799
Ing. Jaroslav André – starosta obce, štatutárny zástupca
+421 918 519 972
obecjenkovce@lekosonline.sk

v nasledujúcom znení:

I. Preambula

1. Zmluvné strany uzavierajú túto zmluvu na základe uskutočneného postupu zadávania zákazky v súlade so zákonom č.343/2015 Z.z. o verejnom obstarávaní a o zmene a doplnení niektorých zákonov v znení neskorších predpisov a ponuky úspešného uchádzača, ktorým sa stal zhotoviteľ.
2. Objednávateľ požaduje odborné, bezpečné a kvalitné zabezpečenie realizácie predmetu zmluvy.
3. Poskytovateľ prehlasuje, že on je odborne kvalifikovaný a spôsobilý pre realizáciu predmetu zmluvy v súlade s platnou právnou legislatívou Slovenskej republiky.

II. Predmet plnenia

Zmluvné strany sa zaväzujú na základe tejto zmluvy:

1. Zhotoviteľ sa zaväzuje, že na vykonanie diela má potrebné oprávnenie a práce zaistí osobami odborne spôsobilými.



Verejný obstarávateľ:

Obec Jenkovce, Obecný úrad Jenkovce 210, 072 52 Jenkovce, SR

Názov predmetu zákazky:

Zateplenie materskej školy v Jenkovciach: I. etapa – výmena okien a dverí

2. Objednávateľ sa zaväzuje riadne a včas vykonané práce prevziať a dohodnutú cenu uvedenú v čl. III tejto zmluvy zaplatiť riadne a včas zhotoviteľovi.

III. Cena

1. Cena za zhotovenie predmetu zmluvy je stanovená dohodou zmluvných strán na základe ponuky predloženej úspešným uchádzačom v procese verejného obstarávania.

Cena celkom:	EUR bez DPH
DPH 20%:	EUR
Spolu s DPH:	EUR s DPH

2. Cena obsahuje práce uvedené v cenovej ponuke zhotoviteľa.
3. Cena je dohodnutá v zmysle zákona č. 18/1996 Z. z. o cenách v platnom znení, ako cena konečná, úplná, vrátane všetkých ekonomicky uplatniteľných nákladov, súčasťou dohodnutej ceny však nie je daň z pridanej hodnoty (ďalej v texte zmluvy len „DPH“). K cene podľa tohto článku Zmluvy bude Zhotoviteľ účtovať DPH vo výške určenej právnym predpisom účinným ku dňu vystavenia faktúry.

IV. Lehota plnenia

1. Dielo bude zhotoviteľom vykonané do 60 dní odo dňa nadobudnutia účinnosti zmluvy, najneskôr však do 15.12.2016.
2. Doba realizácie diela sa môže predĺžiť len z nasledovných dôvodov:
- a) ak v priebehu realizácie diela vzniknú prekážky z viny objednávateľa spôsobujúce nemožnosť realizácie diela,
 - b) ak práce boli pozastavené z dôvodov vyššej moci alebo nepriaznivých klimatických podmienok, najmä
 - keď priemerná denná teplota dosiahne hodnotu nižšiu ako -5°C, pričom pod priemernou dennou teplotou sa rozumie priemer teplôt nameraných v jeden deň o 7.00 a 16.00 hodine alebo nočná teplota klesne pod -7°C.
 - pokiaľ rýchlosť vetra presiahne hranicu 11 m/s a to po dobu dlhšiu ako 4 hodiny
 - pretrvávajúce dažde.
3. Predĺženie doby realizácie diela sa určí podľa doby trvania prekážky alebo času neplnenia záväzkov objednávateľa dohodnutých v tejto zmluve, s prihliadnutím k dobe potrebnej pre obnovenie prác a zhotoviteľ sa týmto nedostáva do omeškania s plnením zmluvného termínu.

V. Dodacie podmienky, prevzatie diela

1. Zhotoviteľ má právo vykonávať všetky práce spôsobom, ktorý považuje za najvýhodnejší pre správnu realizáciu diela pri rešpektovaní účelu zmluvy, zmluvných termínov a dohôd o postupnom dokončovaní diela.
2. Dielo je určené zmluvou, technickým popisom stavby, technickými normami a záväznými právnymi predpismi.
3. Zhotoviteľ zaistí, aby nedochádzalo k úniku ropných produktov z jeho vozidiel a mechanizácie a aby nedochádzalo k znečisťovaniu susedných komunikácií. Znečistenie spôsobené zhotoviteľom bude likvidovať zhotoviteľ na vlastné náklady.
4. Zhotoviteľ je povinný písomne oznámiť objednávateľovi najneskôr 7 dní vopred, kedy bude predmet plnenia pripravený na odovzdanie a prevzatie.
5. Objednávateľ je povinný sa v termíne určenom zhotoviteľom zúčastniť odovzdania a prevzatia diela, pokiaľ sa písomne nedohodne so zhotoviteľom inak.



Verejný obstarávateľ:

Obec Jenkovce, Obecný úrad Jenkovce 210, 072 52 Jenkovce, SR

Názov predmetu zákazky:

Zateplenie materskej školy v Jenkovciach: I. etapa – výmena okien a dverí

6. O odovzdaní a prevzatí diela bude vyhotovený zápis. Jeho súčasťou budú doklady dodané zhotoviteľom. Jedná sa o revízie, skúšky, atesty a doklady o akosti podľa zákonov o technických požiadavkách na výrobky platných v SR (certifikáty, certifikáty systémov akosti, protokoly o zhode alebo doklady o posúdení zhody).
7. Dielo je dodané riadne a včas v súlade s touto zmluvou jeho ukončením a písomným odovzdaním objednávateľovi, zastúpenému oprávneným zástupcom podľa tejto zmluvy. Dielo sa považuje za ukončené riadne a včas, keď bolo zrealizované bez vád.

VI. Škody

1. Zhotoviteľ nesie nebezpečenstvo škody na dielo až do chvíle, keď ho objednávateľ zápisom prevezme. Objednávateľ sa stáva vlastníkom diela dňom zabudovania materiálov do diela a uhradením ceny za takto zabudované materiály, pričom obidve podmienky musia byť splnené kumulatívne.
2. Pokiaľ zhotoviteľ spôsobí svojou činnosťou na stavbe škodu objednávateľovi alebo ostatným účastníkom výstavby, je povinný ju v plnej výške nahradiť.

VII. Platobné a fakturačné podmienky

1. Predmet zákazky bude financovaný z vlastných zdrojov verejného obstarávateľa.
2. Úhrada bude realizovaná formou bezhotovostného prevodu na účet zhotoviteľa po vystavení daňového dokladu faktúry zhotoviteľom a doručení objednávateľovi. Splatnosť faktúr je 30 dní odo dňa jej doručenia na adresu objednávateľa.
3. Faktúry musia obsahovať tieto náležitosti: názov zmluvných strán, adresu, IČO, DIČ zhotoviteľa i objednávateľa, číslo faktúry, číslo zmluvy, deň odoslania, deň splatnosti, peňažný ústav, číslo účtu, vrátane variabilného symbolu, fakturovaná suma bez DPH, DPH v %, fakturovaná čiastka vrátane DPH, označenie diela názvom, pečiatka a podpis oprávnenej osoby.
4. V prípade omeškania objednávateľa s úhradou faktúry po lehote splatnosti o viac než 30 dní alebo s poskytnutím súčinnosti zhotoviteľovi na splnenie predmetu tejto zmluvy o viac ako 30 dní, má zhotoviteľ právo od tejto zmluvy odstúpiť. Zhotoviteľ bude oprávnený od tejto zmluvy odstúpiť aj v prípade, ak dôjde k prerušeniu vykonávania diela nezapríčinené zhotoviteľom o viac ako 30 dní.

VIII. Záruky za dielo, reklamácie vád

1. Zhotoviteľ zodpovedá za to, že stavebné práce budú vykonané podľa osvedčených technológií a podľa záväzných technických noriem (STN, ISO) a v súlade s platnými hygienickými, ekologickými, protipožiarinými, bezpečnostnými a stavebnými predpismi.
2. Zhotoviteľ poskytuje na realizovaný predmet zmluvy záruku na dobu 24 mesiacov odo dňa prevzatia diela objednávateľom. Na zariadenia, ktoré sám zhotoviteľ nevyrába a sú súčasťou jeho dodávky poskytne objednávateľovi záruku podľa výrobcu tohto zariadenia (doloží záručné listy, minimálne však 24 mesiacov).
3. Objednávateľ je počas záručnej doby oprávnený nárokovať si písomne na adrese zhotoviteľa bezplatné odstránenie vád, za ktoré zodpovedá zhotoviteľ.
4. Zhotoviteľ je povinný nastúpiť k odstráneniu reklamovaných vád:
 - a) do 24 hod. u vád brániacich prevádzke diela, alebo ohrozujúcich jeho bezpečnosť
 - b) do 3 dní u vád ostatných
5. Zhotoviteľ sa zaväzuje odstrániť reklamované vady v lehote do 14 dní odo dňa prijatia reklamácie, pokiaľ sa zmluvné strany nedohodnú inak a pokiaľ je to v tejto lehote technicky možné.



Verejný obstarávateľ:

Obec Jenkovce, Obecný úrad Jenkovce 210, 072 52 Jenkovce, SR

Názov predmetu zákazky:

Zateplenie materskej školy v Jenkovciach: I. etapa – výmena okien a dverí

IX. Sankcie

1. V prípade, že zhotoviteľ nesplní termíny uvedené v článku IV. v bode 1 tejto zmluvy, ktoré sú dohodnuté v zmluve, uhradí objednávateľovi za každý deň nespĺneného termínu a každý deň omeškania zmluvnú pokutu vo výške 0,05 % z celkovej ceny diela bez DPH, max. však do výšky 3% ceny diela bez DPH.
2. Pokiaľ zhotoviteľ neodstráni drobné vady, vyšpecifikované pri odovzdávaní diela v dohodnutých termínoch, uhradí objednávateľovi za každý deň omeškania zmluvnú pokutu vo výške 10 EUR.
3. Pokiaľ objednávateľ neuhradí daňový doklad (faktúru) za vykonané práce v lehote splatnosti, je povinný uhradiť zhotoviteľovi zmluvnú pokutu vo výške 0,05% z dlžnej čiastky za každý deň omeškania. V prípade omeškania objednávateľa s úhradou splatných fakturovaných platieb alebo ich častí sa posúvajú termíny vykonávania diela o počet dní omeškania platby. Pokiaľ omeškanie prekročí 14 dní od dátumu splatnosti, zhotoviteľ je oprávnený na okamžité zastavenie prác až do zaplatenia dlhujúcej čiastky. V prípade znovuzahájenia prác bude termín dokončenia diela predĺžený o dobu, o ktorú prerušenie prác ovplyvnilo dobu ich realizácie. Objednávateľ je povinný uhradiť zhotoviteľovi všetky škody a náklady tým vzniknuté. Týmto predĺžením doby realizácie diela sa zhotoviteľ nedostáva do omeškania s plnením zmluvných termínov v zmysle čl. IV tejto zmluvy.
4. Ak vznikne jednej zo zmluvných strán podľa tejto zmluvy preukázateľný a oprávnený nárok na finančné plnenie pre druhú stranu, je možné o túto čiastku znížiť vlastné plnenie svojich finančných záväzkov podľa tejto zmluvy pre druhú stranu.
5. Uhradením zmluvných pokút nie je dotknutý nárok poškodenej strany na náhradu škody vrátane ušlého zisku.

X. Bezpečnosť a ochrana zdravia

1. Zhotoviteľ sa zaväzuje:
 - a) dodržiavať bezpečnostné, hygienické, požiarne a ekologické predpisy na odovzdanom stavenisku
 - b) zaistiť vlastný dozor nad bezpečnosťou práce v zmysle vyhl. 147/2013 Z.z. a vykonávať sústavnú kontrolu bezpečnosti pri práci v zmysle Zákonníka práce
 - c) vybaviť svojich zamestnancov osobnými ochrannými prostriedkami podľa profesie, činnosti a rizika na pracovisku
 - d) viditeľne označiť svojich zamestnancov príslušnosťou firmy.
2. Zhotoviteľ sa zoznami v spolupráci s objednávateľom s rizikami na pracovisku, upozorní na ne svojich pracovníkov a určí spôsob ochrany a prevencie proti úrazom a iným poškodeniam zdravia.
3. Zhotoviteľ upozorní objednávateľa na všetky okolnosti :
 - a) ktoré by mohli viesť pri jeho činnosti k ohrozeniu života a zdravia pracovníkov objednávateľa a ďalších osôb
 - b) ktoré by pri jeho činnosti mohli viesť k ohrozeniu prevádzky alebo ohrozeniu bezpečného stavu technických zariadení.

XI. Ostatné dohody

1. Ak by zhotoviteľ na svoje práce nenastúpil alebo by bol s vykonávaním prác v značnom omeškaní, ktoré by ohrozovalo termín dokončenia, vyzve ho objednávateľ, aby svoju prácu zintenzívnil a stanoví mu primeranú lehotu na nápravu. Ak zhotoviteľ ani potom



Verejný obstarávateľ:

Obec Jenkovce, Obecný úrad Jenkovce 210, 072 52 Jenkovce, SR

Názov predmetu zákazky:

Zateplenie materskej školy v Jenkovciach: I. etapa – výmena okien a dverí

nepodnikne kroky ku zintenzívneniu svojej práce, je objednávateľ oprávnený od tejto zmluvy odstúpiť a zhotoviteľa zo stavby vykázat'. Ku dňu odstúpenia od zmluvy objednávateľom bude objednávateľ povinný uhradiť zhotoviteľovi len ku dňu účinnosti odstúpenia od zmluvy vykonané práce, nie však zásoby materiálu.

2. Objednávateľ je oprávnený od tejto zmluvy odstúpiť aj v prípade omeškania zhotoviteľa s vykonaním diela o viac ako 45 dní.
3. V prípade zlých poveternostných vplyvov a/alebo v prípade vzniku okolností vylučujúcich zodpovednosť v zmysle §374 Obchodného zákonníka, sa termín realizácie Diela posúva úmerne o počet dní, kedy sa dielo nemohlo riadne plniť. O tento počet dní nie je zhotoviteľ v omeškaní.
4. Táto Zmluva nadobúda platnosť dňom jeho podpísania oprávnenými zástupcami oboch zmluvných strán a účinnosť nasledujúcim dňom po jej zverejnení v súlade s § 47a ods.1 zákona č. 546/2010, ktorým sa dopĺňa zákon č. 40/1964 Zb. Občiansky zákonník v znení neskorších predpisov a ktorým sa menia a dopĺňajú niektoré zákony.
5. Táto zmluva je vyhotovená v 2 vyhotoveniach. Po podpísaní obdrží zhotoviteľ a objednávateľ po jednom vyhotovení.
6. Závazky a práva vyplývajúce z tejto zmluvy nemôžu byť úplne či čiastočne postúpené tretím osobám bez súhlasu oboch zmluvných strán.

Osoby oprávnenie k podpísaniu zmluvy:

Za objednávateľa:
vo veciach zmluvných:
Ing. Jaroslav André, starosta obce

Za zhotoviteľa:
vo veciach zmluvných:

Neoddeliteľnou súčasťou tejto zmluvy je:

Príloha č.1: Cenový návrh uchádzača

Príloha č.2: Špecifikácia predmetu zákazky, výkaz-výmer

Jenkovce, dňa

....., dňa

Za objednávateľa:

Za zhotoviteľa:

Ing. Jaroslav André, starosta obce



Verejný obstarávateľ:

Obec Jenkovce, Obecný úrad Jenkovce 210, 072 52 Jenkovce, SR

Názov predmetu zákazky:

Zateplenie materskej školy v Jenkovciach: I. etapa – výmena okien a dverí

PREBERACÍ PROTOKOL

ku Zmluve o dielo

Odobzdávajúci/Zhotoviteľ:

Názov:

Registrové sídlo:

IČO:

DIČ:

IČ DPH:

Zapísaný:

Registrovaný:

Osoba oprávnená odovzdať predmet zmluvy v mene odobzdávajúceho subjektu:

e-mail:

tel.:

(ďalej len „Odobzdávajúci“)

a

Preberajúci/Objednávateľ:

Názov:

Registrové sídlo:

IČO:

DIČ:

Osoba oprávnená prebrať predmet zmluvy v mene preberajúceho subjektu:

tel.:

e-mail:

(ďalej len „Preberajúci“)

Obec Jenkovce

Jenkovce č.210, 072 52 Jenkovce, SR

00325261

2020740799

Ing. Jaroslav André – starosta obce, štatutárny zástupca

+421 918 519 972

obecjenkovce@lekosonline.sk

Odobzdávajúci svojim podpisom potvrdzuje, že odovzdal Preberajúcemu predmet zmluvy o dielo špecifikovaný nižšie (ďalej len „Predmet preberania“) a Preberajúci svojim podpisom potvrdzuje prevzatie tohto Predmetu preberania.

Predmet preberania a jeho popis: Stavebné práce na uvedený predmet zákazky.

Viditeľne zistené vady pri prevzatí Predmetu preberania (ak áno uviesť stručný opis vád):

.....

Adresy vrátane telefónnych a faxových čísiel, na ktoré bude možnosť nepretržite počas doby 24 hodín nahlásiť reklamovanú vadu:

.....

Jenkovce, dňa

.....
odobzdávajúci

.....
preberajúci

Ing. Jaroslav André – starosta obce

Vyplní sa až pri odobzdávaní predmetu zmluvy!

**Verejný obstarávateľ:**

Obec Jenkovce, Obecný úrad Jenkovce 210, 072 52 Jenkovce, SR

Názov predmetu zákazky:

Zateplenie materskej školy v Jenkovciach: I. etapa – výmena okien a dverí

ROZPOČET

Stavba : Zateplenie materskej školy v Jenkovciach

Objekt : SO 01 - Materská škola

Časť : I. etapa - výmena okien a dverí

Objednávateľ : Obec Jenkovce

Projektant :

Spracoval :

Klasifikácia stavieb :
126

JKSO : 801 31

Dátum :

P.Č.	Kód položky	Popis	MJ	Množstvo celkom	Cena jednotková	Cena celkom
1	2	3	4	5	6	7

HSV**Práce a dodávky HSV**

6

Úpravy povrchov, podlahy, osadenie

1	612425931	Omietka vápenná vnútorného ostenia okenného alebo dverného štuková	m2	20,500		
---	-----------	--	----	--------	--	--

9

Ostatné konštrukcie a práce-búranie

2	968061112	Vyvesenie alebo zavesenie dreveného okenného krídla do 1, 5 m2	ks	18,000		
3	968061125	Vyvesenie alebo zavesenie dreveného dverného krídla do 2 m2	ks	12,000		
6	968062356	Vybúranie drevených rámov okien dvojítych alebo zdvojených, plochy do 4 m2, -0,05400t	m2	45,010		
11	979081111	Odvoz sutiny a vybúraných hmôt na skládku do 1 km	t	2,500		
12	979081121	Odvoz sutiny a vybúraných hmôt na skládku za každý ďalší 1 km	t	1,500		
13	979082111	Vnútroštavenisková doprava sutiny a vybúraných hmôt do 10 m	t	2,000		
14	979082121	Vnútroštavenisková doprava sutiny a vybúraných hmôt za každých ďalších 5 m	t	8,504		
15	979089012	Poplatok za skladovanie - betón, tehly, dlaždice (17 01), ostatné	t	1,500		

99

Presun hmôt HSV

16	999281111	Presun hmôt pre opravy a údržbu objektov vrátane vonkajších plášťov výšky do 25 m	t			
----	-----------	---	---	--	--	--

PSV**Práce a dodávky PSV**

764

Konštrukcie klampiarske

17	764410350	Oplechovanie parapetov z hliníkového Al plechu vrátane rohov rš 330 mm	m	18,300		
18	998764202	Presun hmôt pre konštrukcie klampiarske v objektoch výšky nad 6 do 12 m	%			

766

Konštrukcie stolárske

19	766621081	Montáž okna plastového so zasklením za 1 bm montáže	m	79,920		
22	611-1	Plastové okná a balkónové dvere, farba biela, trojsklo	m2	35,910		
24	611-3	Plastová presklená stena s dvojkridlovými dverami, farba biela, trojsklo	m2	9,100		
25	766691510	Montáž tesnenia okien a balkónových dverí v styku krídiel s okenným rámom polyuretánovou páskou	m	79,920		

**Verejný obstarávateľ:**

Obec Jenkovce, Obecný úrad Jenkovce 210, 072 52 Jenkovce, SR

Názov predmetu zákazky:

Zateplenie materskej školy v Jenkovciach: I. etapa – výmena okien a dverí

26	2456000013	<i>Systém montáže okien podľa STN 733134 - okenná fólia exterierová okenná paropriepustná</i>	<i>m</i>	<i>58,860</i>		
27	2456000025	<i>Systém montáže okien podľa STN 733134 - okenná fólia interierová okenná paropriepustná</i>	<i>m</i>	<i>58,860</i>		
30	766694143	Montáž parapetnej dosky plastovej šírky do 300 mm, dĺžky 1600-2600 mm	ks	18,300		
31	6119000970	<i>Vnútorné parapetné dosky plastové komôrkové, farba biela</i>	<i>m</i>	<i>18,300</i>		
32	6119000940	<i>Plastové krytky k vnútorným parapetom Standard, pár vo farbe biela</i>	<i>ks</i>	<i>8,000</i>		
33	998766202	Presun hmot pre konštrukcie stolárske v objektoch výšky nad 6 do 12 m	%			

Celkom

**Verejný obstarávateľ:**

Obec Jenkovce, Obecný úrad Jenkovce 210, 072 52 Jenkovce, SR

Názov predmetu zákazky:

Zateplenie materskej školy v Jenkovciach: I. etapa – výmena okien a dverí

6 ks okien podľa obrázku č.1:

Plastové okno, koordinačný rozmer 2350x 2100 mm s izolačným trojsklom, $U_g=0,6$ W/mk,
Farba skla číra, rám farby bielej, vonkajší parapet z hliníkového plechu hr. 2mm, r.š. 300mm,
farby bielej,

Vnútorňý parapet plastový biely, zasklenie číre, vrchné výklopné/otočné, spodné krídla výklopné.

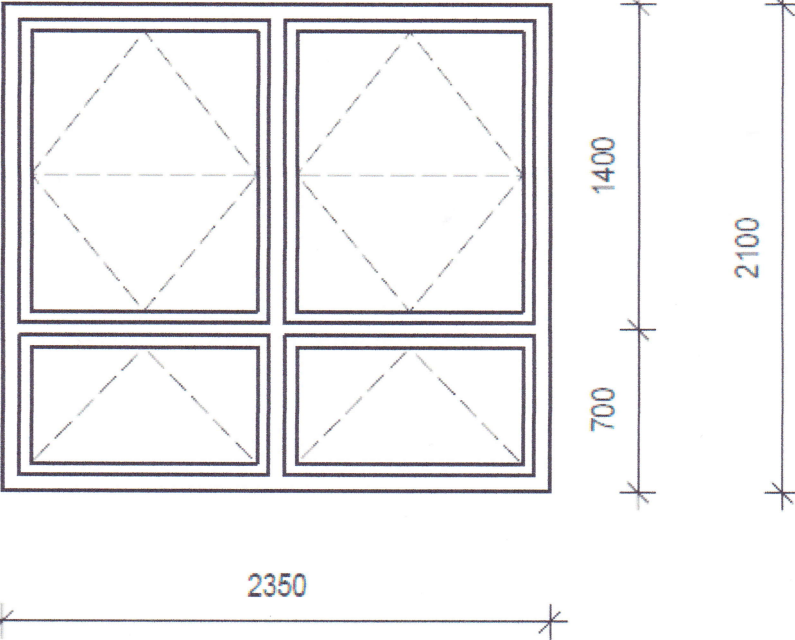
ROZMER STAVEBN. OTVORU	SCHÉMA,POPIS
1	<p data-bbox="335 884 375 1064">2350 x 2100</p>  <p data-bbox="550 1601 1308 1971">PLASTOVÉ OKNO,KOORDINAČNÝ ROZMER 2350 x 2100 mm S IZOLAČNÝM TROJSKLOM, $U_g = 0,6$ W / m k FARBA SKLA ČÍRA,RÁM FARBY BIELEJ, VONKAJŠÍ PARAPET Z HLINIKOVÉHO PLECHU HR. 2mm, R.Š. 300MM, FARBY BIELEJ, VNÚTORŇÝ PARAPET PLASTOVÝ - BIELY ZASKLENIE ČÍRE, VRCHNÉ VÝKLOPNÉ/ OTOČNÉ, SPODNÉ KRÍDLA VÝKLOPNÉ</p>



Verejný obstarávateľ:

Obec Jenkovce, Obecný úrad Jenkovce 210, 072 52 Jenkovce, SR

Názov predmetu zákazky:

Zateplenie materskej školy v Jenkovciach: I. etapa – výmena okien a dverí

1ks okno podľa obrázku č.3:

Plastové okno, koordinačný rozmer 2100 x 1500 mm s izolačným trojsklom, $U_g=0,6$ W/mk, Farba skla číra, rám farby bielej, vonkajší parapet z hliníkového plechu hr. 2mm, r.š. 300mm, farby bielej, Vnútorňý parapet plastový biely, zasklenie číre, otváravé a sklopné.

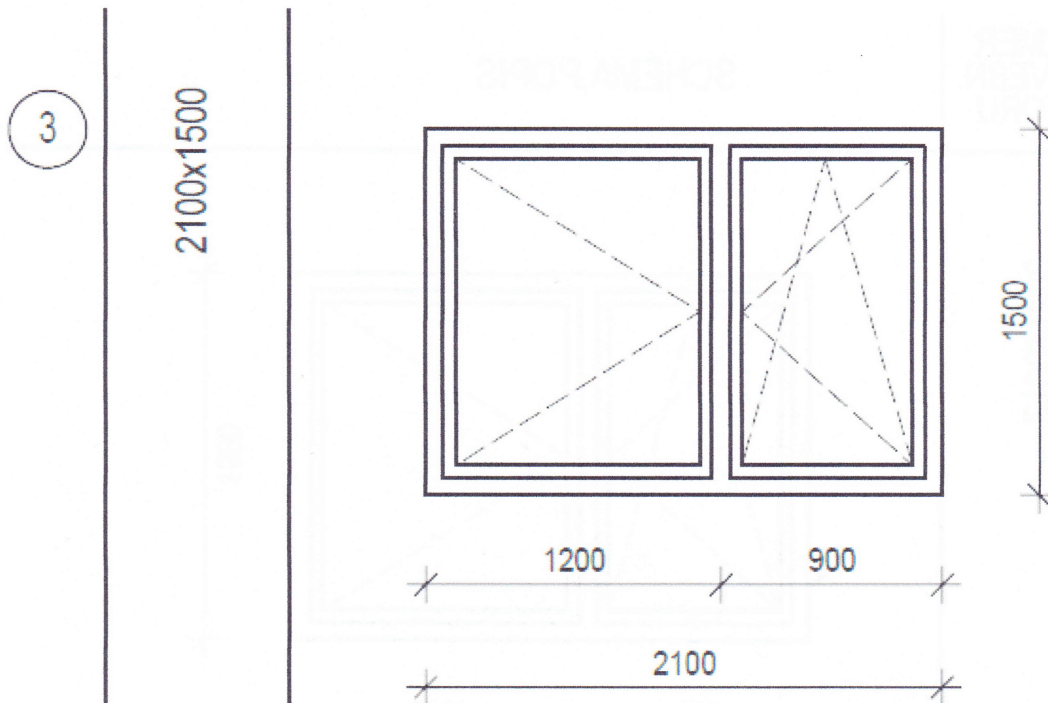

PLASTOVÉ OKNO, KOORDINAČNÝ ROZMER 2100x1500 mm
S IZOLAČNÝM TROJSKLOM, $U_g = 0,6$ W / m k
FARBA SKLA ČÍRA, RÁM FARBY BIELEJ,
VONKAJŠÍ PARAPET Z HLINIKOVÉHO PLECHU HR. 2mm,
R.Š. 300MM, FARBY BIELEJ,
VNÚTORŇÝ PARAPET PLASTOVÝ - BIELY
ZASKLENIE ČÍRE, OTVÁRAVÉ A SKLOPNÉ

**Verejný obstarávateľ:**

Obec Jenkovce, Obecný úrad Jenkovce 210, 072 52 Jenkovce, SR

Názov predmetu zákazky:

Zateplenie materskej školy v Jenkovciach: I. etapa – výmena okien a dverí

1ks okno podľa obrázku č.4:

Plastové okno, koordinačný rozmer 2100 x 1500 mm s izolačným trojsklom, $U_g=0,6$ W/mk, Farba skla číra, rám farby bielej, vonkajší parapet z hliníkového plechu hr. 2mm, r.š. 300mm, farby bielej, Vnútorný parapet plastový biely, zasklenie číre, otváravé a sklopné.

ROZMER STAVEBN. OTVORU	SCHÉMA, POPIS
4	2100x1500
	PLASTOVÉ OKNO, KOORDINAČNÝ ROZMER 2100x1500 mm S IZOLAČNÝM TROJSKLOM, $U_g = 0,6$ W / m k FARBA SKLA ČÍRA, RÁM FARBY BIELEJ, VONKAJŠÍ PARAPET Z HLINÍKOVÉHO PLECHU HR. 2mm, R.Š. 300MM, FARBY BIELEJ, VNÚTORNÝ PARAPET PLASTOVÝ - BIELY ZASKLENIE ČÍRE, OTVÁRAVÉ A SKLOPNÉ



Verejný obstarávateľ:

Obec Jenkovce, Obecný úrad Jenkovce 210, 072 52 Jenkovce, SR

Názov predmetu zákazky:

Zateplenie materskej školy v Jenkovciach: I. etapa – výmena okien a dverí

1ks plastová stena s vchodovými dvojkřídlovými dverami podľa obrázku č.10:

Plastová stena s vchodovými dvojkřídlovými dverami, koordinačný rozmer 2760 x 3300 mm
Dverné křídla so svetlostou 800 x 2100 mm s izolačným trojsklom, $U_g=0,6$ W/mk, rám farby bielej.

10

2760x3300

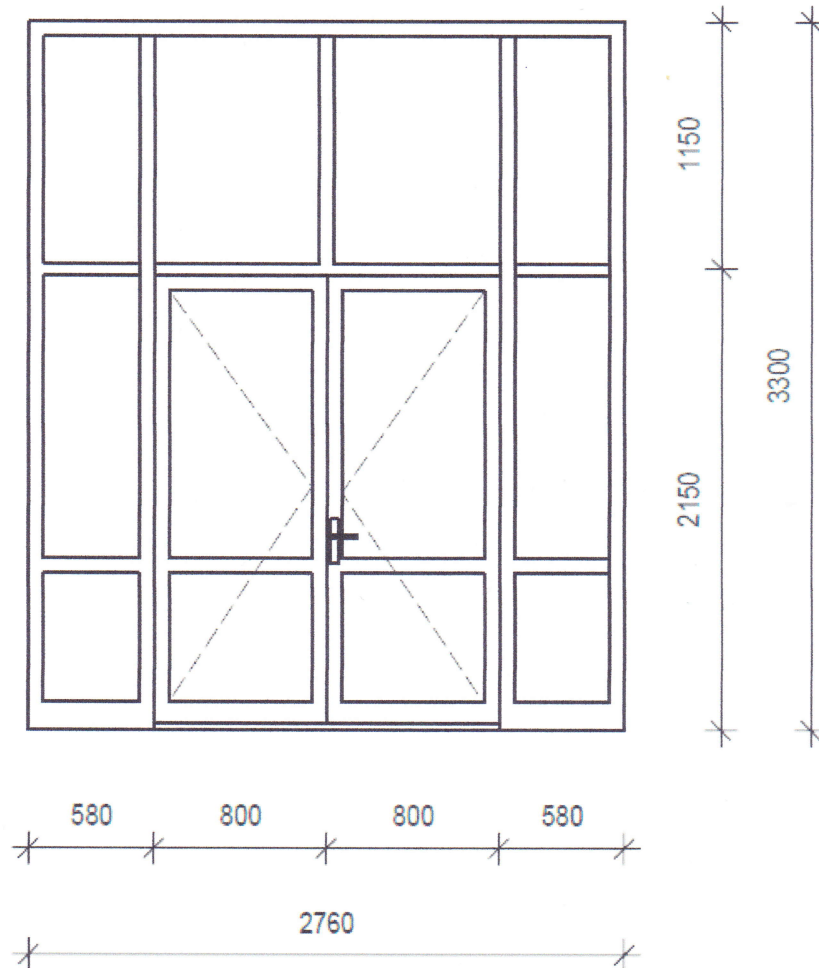

PLASTOVÁ STENA S VHODOVÝMI DVOJKŘÍDLOVÝMI DVERAMI
KOORDINAČNÝ ROZMER 2760X3300 mm
DVERNÉ KŘÍDLA SO SVETLOSTOU 800x2100mm
S IZOLAČNÝM TROJSKLOM, $U_g = 0,6$ W / m k
RÁM FARBY BIELEJ